

MAXXT

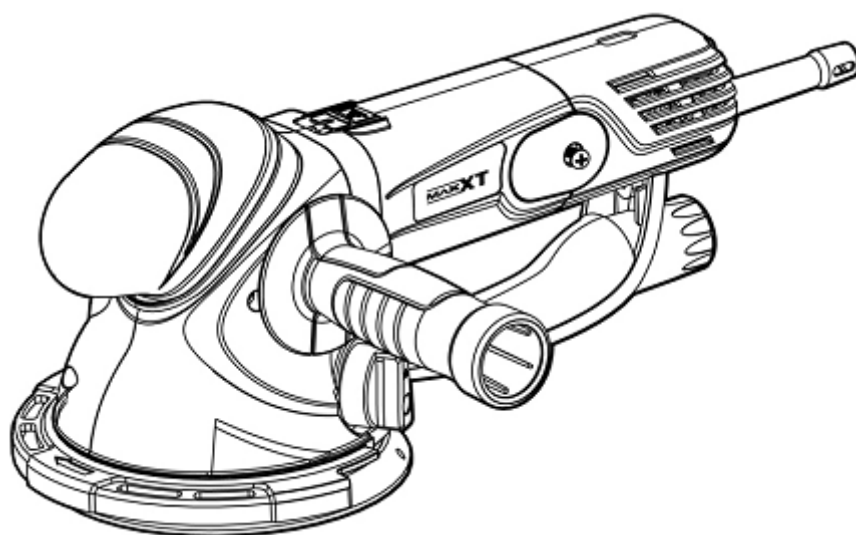

R7304

РУКОВОДСТВО ПО ЭКСПЛУАТАЦИИ

Рис.А

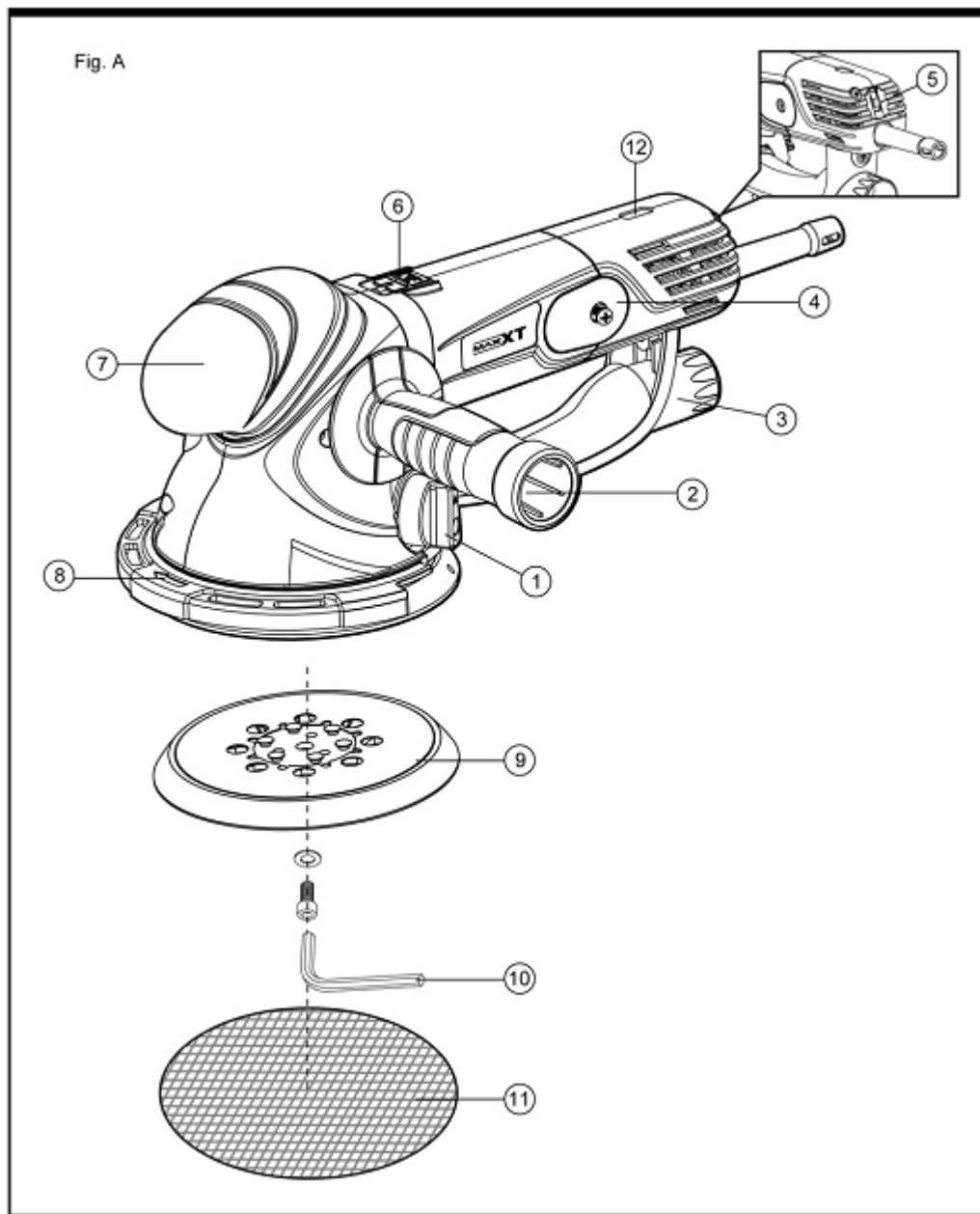







- | | |
|-------------------------------------|----------------------------|
| 1. Селекторный переключатель режима | 7. Передняя ручка |
| 2. Вспомогательная ручка | 8. Защитная пластина |
| 3. Порт отвода пыли | 9. Диск-подушка на липучке |
| 4. Крышки доступа к угольной щетке | 10. Гаечный ключ |
| 5. Регулятор скорости | 11. Шлифовальный диск |
| 6. Переключатель вкл/выкл | 12. Индикатор питания |

Технические характеристики

Номер модели	R7304	
Номинальное напряжение, частота	220-240В~ 50/60Гц	110-120В~ 60Гц
Номинальная потребляемая мощность	500 Вт	4,5 А
Скорость без нагрузки	2500-6250 об/мин	
Диаметр шлифовального диска	Ø150мм	Ø6 дюймов
Размер орбиты	5 мм	3/16 дюйма
Класс защиты	II / 	
Вес нетто	2,9 кг	6,39 фунтов

ПРЕДУПРЕЖДАЮЩИЕ ЗНАКИ И ОБОЗНАЧЕНИЯ

В данном руководстве по эксплуатации используются следующие предупреждающие знаки и обозначения, чтобы предупредить Вас об опасных ситуациях и опасности получения травмы или повреждения имущества.

 ОПАСНОСТЬ	Указывает на неизбежно опасную ситуацию, которая, если ее не избегать, может привести к смерти или серьезной травме
 ПРЕДУПРЕЖДЕНИЕ	Указывает на потенциально опасную ситуацию, которая, если ее не избегать, может привести к смерти или серьезной травме
 ОСТОРОЖНО	Указывает на потенциально опасную ситуацию, которая, если ее не избегать, может привести к легкой травме или травме средней тяжести. (При использовании без слова «ОСТОРОЖНО» означает сообщение, связанное с мерами безопасности)
 ВНИМАНИЕ	Указывает на ситуацию, не связанную с травмами, которая, если ее не избегать, может привести к повреждению имущества
 ПРЕДУПРЕЖДЕНИЕ	Прочитайте все предупреждения и все инструкции по мерам безопасности. Несоблюдение этих предупреждений и инструкций может стать причиной удара током, пожара и/или серьезной травмы
 ПРЕДУПРЕЖДЕНИЕ	Прочтите руководство по эксплуатации, чтобы уменьшить опасность травм.

ОБЩИЕ ПРЕДУПРЕЖДЕНИЯ О МЕРАХ ТЕХНИКИ БЕЗОПАСНОСТИ ПРИ РАБОТЕ С ЭЛЕКТРОИНСТРУМЕНТОМ

 **ПРЕДУПРЕЖДЕНИЕ!** Прочитайте все предупреждения и все инструкции по мерам безопасности. Несоблюдение этих предупреждений и инструкций может стать причиной удара током, пожара и/или серьезной травмы. Сохраните руководство и все предупреждения и инструкции для дальнейшего использования. Термин «электроинструмент» относится к Вашему электроинструменту с питанием от сети или переносному электроинструменту с питанием от батареи.

1) БЕЗОПАСНОСТЬ РАБОЧЕЙ ЗОНЫ

- Содержите рабочую зону в чистоте и обеспечьте хорошее освещение. Загроможденные или темные участки могут стать причиной несчастных случаев.
- Не эксплуатируйте электроинструменты во

взрывоопасной среде, например, в присутствии горючих жидкостей, газов или пыли. Электроинструменты создают искры, которые могут воспламенить пыль или пары.

- Не допускайте детей и посторонних в рабочую зону при работе с электроинструментом. Отвлекающие факторы могут привести к потере контроля.

2) ЭЛЕКТРОБЕЗОПАСНОСТЬ

- Вилка шнура питания электроинструмента должна соответствовать розетке. Не модифицируйте вилку. Не используйте вилки адаптера с заземленными электроинструментами. Немодифицированные вилки питания и соответствующие им розетки снизят опасность удара током.
- Избегайте физического контакта с заземленными поверхностями и предметами, такими как трубы, плитки и

холодильники. Если Ваше тело заземлено, опасность удара током возрастает.

- c) **Оберегайте электроинструмент от дождя и влаги.** Попадание воды в электроинструмент увеличит опасность удара током.
- d) **Бережно обращайтесь со шнуром питания. Не тяните за шнур для отключения электроинструмента и не переносите его, держа за шнур.** Оберегайте шнур от источников тепла, масла, острых краев или подвижных деталей. Поврежденные или запутанные шнуры увеличивают опасность удара током.
- e) **При использовании электроинструмента на открытом воздухе, используйте удлинитель, подходящий для наружных работ.** Использование шнура, подходящего для наружных работ, снижает опасность удара током.
- f) **При необходимости работы с электроинструментом во влажных условиях используйте автоматический выключатель с защитой при утечке на землю.** Использование такого выключателя снижает опасность удара током.

3) ЛИЧНАЯ БЕЗОПАСНОСТЬ

- a) **Будьте внимательны, следите за тем, что Вы делаете и используете здравый смысл при работе с электроинструментом. Не используйте электроинструмент в состоянии усталости, наркотического или алкогольного опьянения или под воздействием лекарств.** Моментальное отвлечение внимания при работе с электроинструментом может привести к серьезной травме.
- b) **Используйте средства индивидуальной защиты. Всегда носите защитные очки.** Защитное оборудование, такое как пылезащитная маска, нескользящая обувь, каска или средства защиты слуха, используемое в соответствующих условиях, уменьшит опасность травм.
- c) **Постарайтесь предотвратить непреднамеренный запуск электроинструмента. Перед подключением к сети питания или батарее, когда берете или несете инструмент, убедитесь, что его выключатель находится в выключенном положении.** Не носите электроинструмент под напряжением или держа палец на выключателе, чтобы избежать несчастных случаев..
- d) **Убедите любой регулировочный или**

гаечный ключ перед включением электроинструмента. Оставленный на вращающейся детали гаечный ключ или регулировочный ключ может стать причиной травмы.

- e) **Не тянитесь слишком далеко. Постоянно соблюдайте хорошую опору и равновесие.** Это обеспечит лучший контроль за электроинструментом в неожиданных ситуациях.
- f) **Одевайтесь правильно. Не носите свободную одежду или украшения.** Держите волосы, одежду и перчатки подальше от подвижных деталей. Свободная одежда, украшения или длинные волосы могут быть затянуты подвижными деталями.
- g) **Если предусмотрены подключаемые устройства для сбора и отвода пыли, убедитесь, что они правильно соединены и правильно используются.** Использование устройств для сбора пыли поможет уменьшить связанные с пылью опасности.

4) ИСПОЛЬЗОВАНИЕ ЭЛЕКТРОИНСТРУМЕНТА И УХОД ЗА НИМ

- a) **Не перегружайте электроинструмент. Используйте электроинструмент, соответствующий выполняемой задаче.** Правильно подобранный электроинструмент выполняет работу лучше и более безопасно на той скорости, для которой он был разработан.
- b) **Не используйте электроинструмент с неработающим выключателем.** Любой электроинструмент, которым нельзя управлять с помощью выключателя, является опасным и должен быть отремонтирован.
- c) **Отсоедините вилку от источника питания и/или батарейный блок от электроинструмента перед изменением любых настроек, заменой аксессуаров или отправкой на хранение.** Такие профилактические меры безопасности снижают опасность случайного запуска электроинструмента.
- d) **Храните неработающие электроинструменты в недоступном для детей месте и не позволяйте управлять электроинструментом людям, не знакомым с электроинструментом или данным руководством.** Электроинструменты опасны в руках необученных пользователей.
- e) **Проводите техобслуживание электроинструментов. Проверьте выравнивание и крепление подвижных частей, целостность деталей и другие**

факторы, которые могут повлиять на работу электроинструмента.

Отремонтируйте поврежденный электроинструмент перед использованием.

Плохое техобслуживание электроинструментов является причиной многих несчастных случаев.

- f) **Следите за тем, чтобы режущие инструменты были острыми и чистыми.** Правильно обслуживаемые режущие инструменты с острыми лезвиями режут заклиниваются, и ими легче управлять.
- g) **Используйте электроинструмент, его аксессуары и насадки и т.д. в соответствии с данным руководством, учитывая внимание условия работы и выполняемую задачу.** Использование электроинструмента не по назначению может стать причиной опасной ситуации.

5) ОБСЛУЖИВАНИЕ

- a) **Доверяйте обслуживание Вашего электроинструмента только квалифицированным специалистам по ремонту, использующим только оригинальные запасные части.** Это позволит гарантировать безопасность электроинструмента.

ИНСТРУКЦИИ ПО ТЕХНИКЕ БЕЗОПАСНОСТИ ДЛЯ ШЛИФОВАЛЬНОЙ МАШИНЫ

1) ИНСТРУКЦИИ ПО ТЕХНИКЕ БЕЗОПАСНОСТИ ДЛЯ ВСЕХ ОПЕРАЦИЙ

- a) Данный электроинструмент используется как шлифовальная машинка. Прочитайте все предупреждения по мерам безопасности, инструкции, просмотрите иллюстрации и технические спецификации, которые поставляются вместе с данным электроинструментом. Несоблюдение всех приведенных ниже указаний может стать причиной удара током, пожара и/или серьезной травмы.
- b) Не рекомендуется использовать данный электроинструмент для измельчения, абразивной зачистки или резки. Использование электроинструмента не по назначению может быть опасным и стать причиной травм.
- c) Не допускайте свободного вращения незакрепленных частей или бечевки шлифовальной подушки. Спрячьте или подрежьте разболтанные бечевки крепления,

иначе при вращении шлифовальной подушки они могут зацепиться за Ваши пальцы или обрабатываемую деталь.

- d) Не используйте аксессуары, которые не были специально разработаны и рекомендованы производителем инструментов. Возможность установить аксессуар на Ваш электроинструмент не гарантирует его безопасную работу.
- e) Номинальная скорость аксессуара должна быть как минимум равна максимальной скорости, указанной на электроинструменте. Аксессуары, работающие на скорости выше номинальной, могут разлететься на части.
- f) Внешний диаметр и толщина Вашего аксессуара должны соответствовать мощности Вашего электроинструмента. Неправильно подобранными аксессуарами трудно управлять.
- g) Размер центрального отверстия колес, фланцев, диска-подушки или любого другого аксессуара должен соответствовать размеру шпинделя электроинструмента. Аксессуары с центральными отверстиями, которые не соответствуют креплениям электроинструмента, будут нарушать баланс, создавать чрезмерную вибрацию и вызвать потерю управления.
- h) Не используйте поврежденные аксессуары. Перед каждым применением осмотрите аксессуары, такие как абразивные диски, и убедитесь в отсутствии сколов и трещин, проверьте диски-подушки на отсутствие трещин, разрывов и признаков чрезмерного износа, осмотрите проволочные щетки и убедитесь, что в них нет разболтанных или острых щетинок. Если Вы уронили электроинструмент или аксессуар, осмотрите их на наличие повреждений или установите неповрежденный аксессуар. После осмотра и установки аксессуара, отойдите сами и отведите других от плоскости вращения аксессуара и запустите электроинструмент на максимальной скорости без нагрузки на одну минуту. Поврежденные аксессуары обычно ломаются в течение такого испытательного срока.
- i) Используйте средства индивидуальной защиты. Надевайте защитную маску или защитные очки в зависимости от выполняемой задачи. При необходимости надевайте пылезащитную маску, средства защиты слуха, перчатки и передник, которые могут защитить от мелких абразивных частиц или фрагментов обрабатываемой детали. Защитные очки

должны быть достаточно прочными, чтобы защитить глаза от разлетающихся частиц, возникающих при выполнении различных операций. Пылезащитная маска или респиратор должны быть рассчитаны на фильтрацию частиц, возникающих при выполнении Вашей задачи. Длительное воздействие шума высокой интенсивности может вызвать потерю слуха.

- j) Держите посторонних и наблюдателей на безопасном расстоянии от рабочей зоны. Любой человек, входящий в рабочую зону, должен использовать средства индивидуальной защиты. Фрагменты обрабатываемой детали или поврежденного аксессуара могут разлететься и стать причиной травм и повреждений и за пределами рабочей зоны.
- k) Не допускайте контакта шнура питания и вращающегося аксессуара. При потере управления шнур может быть перерезан или затянут внутрь, и Ваши руки могут быть затянуты вращающимся аксессуаром.
- l) Не кладите электроинструмент до полной остановки аксессуара. Вращающийся аксессуар может зацепиться за поверхность и вырвать электроинструмент из Ваших рук.
- m) Не переносите работающий электроинструмент. Случайный контакт с вращающимся аксессуаром может зацепить Вашу одежду и направить аксессуар на Ваше тело.
- n) Регулярно очищайте вентиляционные отверстия электроинструмента. Вентилятор двигателя затягивает пыль в корпус, а избыточное скопление порошкообразного металла может стать причиной удара током.
- o) Не используйте электроинструмент рядом с огнеопасными материалами. Искры могут воспламенить такие материалы.
- p) Не используйте аксессуары, которые требуют использования жидких охладителей. Использование воды или других жидких охладителей может привести к смерти или шоку от удара электрическим током.

2) ПРЕДУПРЕЖДЕНИЯ В ОТНОШЕНИИ ОТДАЧИ

- Отдача - это внезапная реакция на защемление или захват вращающегося диска, диска-подушки, щетки или любого другого аксессуара. Защемление или захват вызывает быструю остановку вращающегося аксессуара, что в свою очередь может вырвать инструмент из рук оператора и отбросить его в

направлении, противоположном направлению вращения аксессуара в точке защемления.

- Например, если абразивный круг будет зажат или захвачен обрабатываемой деталью, край диска в точке захвата может углубиться в обрабатываемую поверхность, вызвав толчок или выталкивание шлифовального диска. Диск может отскочить в сторону оператора или в направлении вращения шлифовального диска в точке захвата. В таких условиях абразивные диски могут разломиться.
- Отдача является результатом неправильного применения инструмента и/или неправильной техники или условий работы. Ее можно избежать принятием необходимых мер предосторожности, описанных ниже.
 - a) Крепко удерживайте электроинструмент и держите свое тело и руку в положении, которое позволит Вам сопротивляться силе отдачи. Всегда используйте дополнительную ручку (2), где можно, для максимального контроля за силой отдачи или за реактивным крутящим моментом при запуске. Оператор может контролировать крутящий момент или силу отдачи, если приняты меры предосторожности.
 - b) Никогда не подносите руки к вращающемуся аксессуару. Он может отскочить и ударить по Вашей руке.
 - c) Не стойте в зоне, куда может отскочить электроинструмент в случае отдачи. Отдача отбрасывает инструмент в направлении, противоположном направлению вращения диска в точке захвата.
 - d) Будьте особенно осторожны при шлифовке углов, острых краев и т.д. Избегайте отскока и захвата аксессуаров. Обработка углов, краев или резкие повороты часто приводят к захвату вращающейся насадки или аксессуара и вызывают потерю управления или отдачу.
 - e) Не присоединяйте к инструменту пильную цепь, лезвие для резьбы по дереву или зубчатое полотно пилы. Такие лезвия вызывают частую отдачу и потерю управления.

ОБЩАЯ ИНФОРМАЦИЯ

- Используйте этот инструмент для шлифовки древесины, удаления краски, полировки.
- Используйте абразивную бумагу и губчатую подушку, поставляемые вместе с этим инструментом.
- Данный инструмент не должен использоваться людьми младше 16 лет.

- Всегда отсоединяйте вилку от источника питания перед изменением любых настроек или заменой любых аксессуаров.
- Не шлифуйте материалы, содержащие асбест (асбест считается канцерогенным).

АКСЕССУАРЫ

Используйте только аксессуары с разрешенной скоростью, соответствующей как минимум максимальной скорости работы электроинструмента без нагрузки.

Не используйте поврежденные, деформированные или вибрирующие аксессуары.

НАРУЖНЫЕ РАБОТЫ

При работе на открытом воздухе подключайте инструмент через автоматический выключатель дифференциального тока (FI) с максимальным током срабатывания 30 мА. Используйте только удлинитель, предназначенный для наружных работ и оборудованный брызгозащищенной розеткой.

ПЕРЕД РАБОТОЙ

- Всегда проверяйте, что напряжение питания совпадает с напряжением, указанным на заводской табличке электроинструмента (инструменты на 230 В или 240 В можно подключать к источнику питания 220 В).
- Всегда устанавливайте вспомогательную ручку (2); никогда не используйте инструмент без нее.
- Пыль от шлифуемого материала, например, краски, содержащей свинец, некоторых видов дерева, металлов и минералов может быть вредной (контакт с пылью или вдыхании пыли может вызвать аллергические реакции и / или респираторные заболевания оператора или наблюдателей); надевайте маску для защиты от пыли и используйте устройство для отвода пыли, когда это возможно.
- Определенные виды пыли считаются канцерогенными (например, пыль дуба и бука) особенно вместе с добавками для обработки дерева; надевайте маску для защиты от пыли и используйте устройство для отвода пыли, когда это возможно.
- Соблюдайте связанными с защитой от пыли национальные требования в отношении материалов, с которыми Вы хотите работать.
- Закрепите обрабатываемую деталь (зажим или тиски позволяют закрепить деталь более надежно, чем ручную).

- Не зажимайте инструмент в тисках.
- Используйте полностью размотанные безопасные удлинители на 16 А (В Великобритании 13 А).







ПОСЛЕ РАБОТЫ

- Перед тем как положить инструмент, выключите двигатель и убедитесь, что все подвижные детали полностью остановились.
- Никогда не останавливайте вращение аксессуара после выключения инструмента, с помощью любой боковой силы.

ОБОЗНАЧЕНИЯ

На шлифовальной машинке, на ее заводской табличке и в тексте данного руководства используются следующие символы и сокращения. Ознакомьтесь с ними, чтобы снизить опасность травмы и повреждения имущества.

v ~	Вольт (переменное напряжение)	mm	миллиметр
dB (A)	Децибелл (A)	W	Ватт
Гц	Герц	kg	Килограмм
l / min или min ⁻¹	л в минуту	m/s	Метров в секунду

	Заблокируйте/ затяните или закрепите		Разблокируйте или освободите
	Примечание		Осторожно/ предупреждение
	Прочтите указания		Используйте средства защиты слуха
	Используйте защитные очки		Используйте пылезащитную маску
	Используйте защитные перчатки		Используйте защитную нескользящую обувь
	Выключите машинку и отсоедините от источника питания перед проведением сборки, очистки, настройки, техобслуживания, перед отправкой на хранение или транспортировкой		Данное устройство относится к классу защиты II. Это означает, что оно имеет усиленную или двойную изоляцию.
	Продукт соответствует требованиям действующих Европейских директив и была проведена оценка метода проверки на соответствие этим директивам		Символ Директивы WEEE по утилизации отходов электрического и электронного оборудования. Не выбрасывайте отработавшие свой срок электрические продукты вместе с бытовыми отходами. Отдавайте их на повторную переработку, если есть такие возможности. Обратитесь к местным органам власти или в местный магазин за консультацией.

ПРИМЕНЕНИЕ

УСТАНОВКА ДИСКА-ПОДУШКИ



ПРЕДУПРЕЖДЕНИЕ! Всегда отсоединяйте шлифовальную машинку от источника питания перед снятием или установкой диска-подушки.

ПРИМЕЧАНИЕ: Эта шлифовальная машинка поставляется со стандартным диском-подушкой на липучке (9), установленным на заводе. Вам может понадобиться снять и заменить и диск-подушку, провести техобслуживание или полностью очистить машинку.

- 1) Переключите машинку в режим фиксированной орбиты (см. «Выбор режима шлифовки»).
- 2) Снимите шлифовальный диск (11) (если есть), сняв его с диска-подушки на липучке (9).
- 3) Используйте подходящий шестигранный ключ, чтобы ослабить болт в центре диска-подушки на липучке (9), повернув его против часовой стрелки.
- 4) Снимите болт, пружинную шайбу и шайбу.
- 5) Потяните и снимите диск-подушку на липучке (9) с корпуса коробки передач.
- 6) Соберите в обратном порядке.

Диск-подушка на липучке (9) соответствует по форме двум плоским сторонам внутреннего монтажного шпинделя.

ВЫБОР ПРАВИЛЬНОЙ СТЕПЕНИ АБРАЗИВНОСТИ ШЛИФОВАЛЬНОГО ДИСКА

- Доступны шлифовальные диски разной степени абразивности: грубой (зернистость 60), средней (зернистость 120) и тонкой (зернистость 240).
- Используйте диск малой зернистости для грубой очистки, средней для выравнивания и тонкой для окончательной отделки.
- Всегда используйте абразивные диски хорошего качества, чтобы максимально улучшить качество обрабатываемой поверхности.
- Рекомендуется провести пробный прогон на ненужном куске материала, чтобы определить оптимальный сорт зернистости диска для конкретной задачи. Если на обрабатываемой поверхности остаются следы шлифовки, попробуйте вернуться к более грубому диску, чтобы удалить следы, прежде чем вернуться к абразивному диску выбранной зернистости, или попробуйте установить новый абразивный диск, чтобы устранить нежелательные следы перед тем, как перейти к диску более тонкой зернистости и закончить задачу.

УСТАНОВКА АБРАЗИВНОГО ДИСКА



ПРЕДУПРЕЖДЕНИЕ! Всегда отсоединяйте шлифовальную машинку от источника питания перед снятием или установкой диска-подушки.

ПРИМЕЧАНИЕ: НЕ используйте старые, порванные или сильно истертые абразивные диски. Перед началом шлифовки убедитесь, что из обрабатываемой детали удалены инородные предметы, такие как гвозди и винты.



ПРЕДУПРЕЖДЕНИЕ! НЕ используйте для шлифовки древесины абразивный диск, который раньше использовался для шлифовки металла. Это может вызвать зазубрины на деревянной поверхности.

• Для правильной работы системы отвода пыли используйте данную шлифовальную машинку только с абразивными дисками с центральными отверстиями, которые соответствуют отверстиям в диске-подушке на липучке (9):

- 1) Снимите старый абразивный диск (11) (если установлен), отцепив его от диска-подушки на липучке (9).
- 2) Уберите всю пыль или мусор с диска-подушки на липучке (9).
- 3) Совместите отверстия в абразивном диске с отверстиями в диске-подушке на липучке (9).
- 4) Просто прижмите диск к подушке, чтобы закрепить его.

ПРИМЕЧАНИЕ: Чтобы увеличить срок службы диска-подушки на липучке, снимайте абразивный диск медленно, а не быстро, чтобы избежать повреждения липучки.



ПРЕДУПРЕЖДЕНИЕ! Регулярно очищайте скопления пыли на подушке под абразивным диском и не допускайте полного изнашивания абразивного диска перед его заменой. Несоблюдение этих профилактических мер может привести к повреждению липучки и плохому креплению абразивного диска.

РЕГУЛИРОВКА ВСПОМОГАТЕЛЬНОЙ РУЧКИ (рис. В)

Привинтите вспомогательную ручку (2) справа или слева от инструмента (в зависимости от выполняемой задачи).

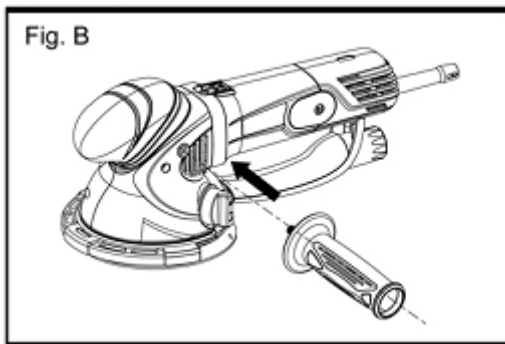

УСТАНОВКА АКСЕССУАРОВ

Выровняйте отверстия в абразивном диске с отверстиями шлифовального диска.

Перед использованием электроинструмента.

- 1) Убедитесь, что аксессуар правильно установлен
- 2) Проверьте, что аксессуар вращается свободно, повернув его вручную
- 3) Протестируйте инструмент в течение как минимум 30 секунд на самой высокой скорости без нагрузки в безопасном положении
- 4) Немедленно остановите в случае сильной вибрации или других неполадок и проверьте инструмент, чтобы установить причину.

ОТВОД ПЫЛИ

ПРИМЕЧАНИЕ: Эта шлифовальная машинка может быть подключена к шлангу бытового пылесоса или системе отвода пыли в мастерской. Это - предпочтительный и самый эффективный метод отвода пыли.



ПРЕДУПРЕЖДЕНИЕ! Перед установкой или снятием любых аксессуаров убедитесь, что инструмент выключен и отсоединен от источника питания.



ПРЕДУПРЕЖДЕНИЕ! Всегда соединяйте шлифовальный станок с подходящим пылесосом или системой отвода пыли в мастерской, если абразивная пыль содержит вредные вещества, такое как частицы старой краски, лака, покрытия поверхности и т.д. **ВСЕГДА** утилизируйте вредную пыль в соответствии с действующими нормами и правилами.



ПРЕДУПРЕЖДЕНИЕ! Будьте особенно осторожны, чтобы избежать воздействия вредной и токсичной пыли при шлифовке поверхностей, окрашенных красками, содержащими свинец, дерева и металлов, особенно если Вы не знаете точно, какие вещества они содержат. Все люди в рабочей зоне должны надевать маску, специально разработанную для защиты от токсичной пыли и паров. Не допускайте в рабочую

зону детей и беременных женщин. НЕ ешьте, не пейте и не курите в рабочей зоне.

Наденьте подходящий вакуумный шланг на порт отвода пыли. Порт отвода пыли предназначен для установки шланга диаметром 32 мм.

ВЫБОР РЕЖИМА ШЛИФОВКИ (рис. С)



ПРЕДУПРЕЖДЕНИЕ! НИКОГДА не пытайтесь использовать селекторный переключатель (1) режима, пока инструмент работает. Это вызовет повреждение электроинструмента.

ПРИМЕЧАНИЕ: при переходе из режима без переключения скоростей в режим с переключением скоростей поверните основание на 360°, чтобы перезагрузить коробку переключения скоростей.

Эта шлифовальная машинка имеет два режима шлифовки, которые можно выбрать с помощью селекторного переключателя режима (1) (см. рисунок ниже):

- 1) Поверните селекторный переключатель режима (1) по часовой или против часовой стрелки до упора.
- 2) Нажмите на оранжевую защелку сбоку и заблокируйте переключатель, как показано на рисунках ниже.



ПРЕДУПРЕЖДЕНИЕ! НЕ включайте инструмент, если селекторный переключатель режима (1) находится в промежуточном положении или без блокировки оранжевой защелкой. Это может повредить коробку переключения скоростей.

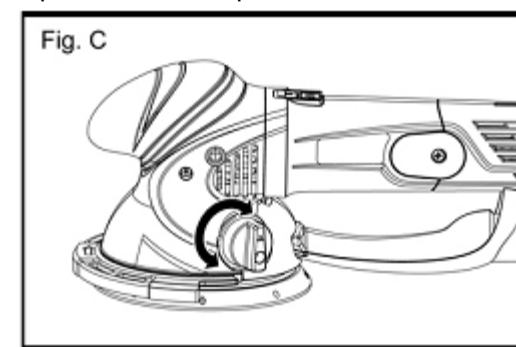

 <p>Поворот переключателя против часовой стрелки (влево)</p>	<p align="center">Режим принудительного вращения Грубая шлифовка с удалением большого количества материала и зачисткой</p> <p>Этот рабочий режим обеспечивает самую высокую степень удаления материала и рекомендуется для обработки очень грубых, малочувствительных поверхностей. Этот режим также рекомендуется для зачистки. В результате принудительного вращения, диск-подушка постоянно перемещается по эксцентричной орбите, вращаясь вокруг своей оси</p>	
 <p>Поворот переключателя по часовой стрелке (вправо)</p>	<p align="center">Режим свободного вращения Тонкая шлифовка с низкой степенью удаления материала</p> <p>Этот рабочий режим рекомендуется для обработки чувствительных поверхностей, а также для тонкой полировки. В результате свободного вращения обеспечивается прикладываемое давление, зависящее от постоянного эксцентричного движения. Изменение прикладываемого давления позволяет немного регулировать количество удаляемого материала</p>	

ПРИМЕЧАНИЕ: Чтобы определить режим, в который установлена шлифовальная машинка в настоящее время, отсоедините электроинструмент от источника питания и попытайтесь повернуть диск-подушку на липучке (9) вручную. Если подушку трудно повернуть, и она движется по эксцентричной орбите, то выбран режим принудительного вращения. Если подушка легко поворачивается вокруг своей оси, выбран режим свободного вращения.

ВКЛЮЧЕНИЕ И ВЫКЛЮЧЕНИЕ



ПРЕДУПРЕЖДЕНИЕ! НЕ включайте и не выключайте электроинструмент под нагрузкой, иначе это существенно сократит срок службы переключателя вкл/выкл (6).

- 1) Соедините вилку с источником питания
- 2) Надежно удерживайте инструмент двумя руками, держа одну руку на главной ручке (7), а другую на передней ручке (7) или вспомогательной ручке (2) и убедитесь, что имеете полный контроль в любой ситуации.
- 3) Убедитесь, что перед включением инструмент не соприкасается с обрабатываемой деталью.
- 4) Подайте переключатель вкл/выкл (6) вперед, чтобы запустить машину
- 5) Нажмите на нижнюю часть переключателя вкл/выкл (6), чтобы разблокировать переключатель и остановить шлифовальную машинку.



ПРЕДУПРЕЖДЕНИЕ! Уберите машину с обрабатываемой детали перед выключением.



ПРЕДУПРЕЖДЕНИЕ! Перед тем, как положить шлифовальную машинку, дождитесь,

пока она полностью перестанет вибрировать. Всегда отсоединяйте машинку от источника питания после работы.

РЕГУЛИРОВКА СКОРОСТИ

• Эта шлифовальная машинка имеет регулятор скорости, который позволяет использовать его с разнообразными аксессуарами и обрабатывать множество различных материалов, деталей и поверхностей.



ПРЕДУПРЕЖДЕНИЕ! Не устанавливайте любые аксессуары на диск-подушку на липучке (9), если они не рассчитаны на максимальную скорость данной машинки без нагрузки.

- 1) Переведите регулятор скорости (5) вверх на более высокое значение, чтобы увеличить скорость инструмента.
- 2) Переведите регулятор скорости (5) вниз на более низкое значение, чтобы уменьшить скорость инструмента.

ПРИМЕЧАНИЕ: Данная шлифовальная машинка имеет электронный контроллер скорости, который удерживает выбранную скорость постоянной под нагрузкой.

• Если у Вас есть сомнения в том, правильно ли выбрана скорость и подходит ли она для выполняемой задачи, начните работу на малой скорости, проверьте результаты и увеличьте скорость при необходимости.

РЕКОМЕНДАЦИИ ПО ШЛИФОВКЕ

- По возможности зажмите обрабатываемую деталь на рабочей скамье. Убедитесь, что деталь не движется во время шлифовки.
- Если электроинструмент подключен к

вакуумной системе отвода пыли, включите устройство отвода пыли перед включением шлифовальной машинки. Выключайте шлифовальную машинку перед выключением вакуумной системы.

- Перемещайте машинку машину круговыми движениями по обрабатываемой, прикладывая равномерное умеренное давление, пока Вы не получите необходимое качество поверхности.



ПРЕДУПРЕЖДЕНИЕ!

Избыточное давление не приводит к более быстрому удалению материала, но может привести к преждевременному износу абразивного диска и повредить машинку. Эффективность и качество шлифовки зависят главным образом от выбора правильных абразивных дисков.

- Если после шлифовки на обрабатываемой поверхности остались царапины, см раздел по выбору правильного абразивного диска.

ШЛИФОВКА МЕТАЛЛА



ПРЕДУПРЕЖДЕНИЕ!

При шлифовке металла необходимо принять некоторые дополнительные меры предосторожности.

- ВСЕГДА соединяйте шлифовальную машинку через подходящее устройство защитного отключения УЗО.
- ВСЕГДА соединяйте шлифовальную машинку с подходящей системой отвода пыли в мастерской. Тщательно очистите инструмент перед шлифовкой металла.



ПРЕДУПРЕЖДЕНИЕ!

Горячие частицы металла и искры могут воспламенить остатки деревянной пыли.

Всегда тщательно очищайте инструмент при переключении со шлифовки дерева на шлифовку металла и наоборот.

- Не используйте по дереву абразивный диск, который ранее использовался для шлифовки металла. Оставшиеся частицы металла могут вызвать царапины и повредить обрабатываемую поверхность.

ТЕХОБСЛУЖИВАНИЕ



ПРЕДУПРЕЖДЕНИЕ!

Всегда отсоединяйте шлифовальную машинку от источника питания перед проведением любого техобслуживания или очистки.

- Этот инструмент производится из самых

современных компонентов и использует новейшие интеллектуальные схемы, которые защищают инструмент и его компоненты. При нормальной эксплуатации это должно обеспечить продолжительный срок его службы.

ОХРАНА ОКРУЖАЮЩЕЙ СРЕДЫ



Не выбрасывайте электрические инструменты, аксессуары и упаковку вместе с бытовыми отходами (только для Стран-членов ЕС), в целях соблюдения Европейской Директивы по утилизации электрического и электронного оборудования и ее реализации в соответствии с национальным правом. По окончании срока службы электрические инструменты необходимо сдать в центр экологически совместимой повторной переработки.

« »

: 220100, . , .

35 , . 7 (4-)

.: +375 17 338-44-44; +375 17

338-66-66

Email: site@abraziv.by

<https://abraziv.by/>

.: +375 17 272-66-66; +375 29

149-20-02